



## 称重传感器 型号 FWT23

### 产品特征：

- 测量范围从 150 kg 至 500 kg
- 不锈钢结构
- 拉压双向应用
- 安装简单
- 高度低
- 价格便宜
- 防护等级 IP67

### 应用：

- 仪器应用
- 生产线
- 测量和监测设备
- 夹具和专用机器
- 测试仪器
- 制造工厂

### 技术参数：

最大载重量	kg	150 / 200 / 300 / 500
零点温度漂移	% FS /10°C	≤ ± 0.05
温度灵敏度漂移	% FS /10°C	≤ ± 0.05
非线性	% FS	≤ ± 0.5
滞后	% FS	≤ ± 0.5
重复性	% FS	≤ ± 0.5
蠕变 (30 分钟)	% FS	≤ ± 0.1
输出灵敏度	mV/V	1.5 ± 10%
零点输出	% FS	≤ ± 2
激励电压	V	5 ... 15
输入电阻	Ω	700 ± 30
输出电阻	Ω	700 ± 5
绝缘电阻 (100 V DC)	MΩ	≥ 5000
安全过载	% FS	120
极限过载	% FS	150
温度补偿范围	°C	-10 ... +60
工作温度范围	°C	-20 ... +80
弹性体材质		不锈钢
电缆线尺寸		Φ4 × 1500 mm
防护等级 符合 DIN EN 60529		IP67

## 产品代码：

FWT23 - XXX - XX X

### 最大载重量

315 = 150 kg  
 320 = 200 kg  
 330 = 300 kg  
 350 = 500 kg

### 输出信号

M4 = 1.5 mV/V, 4-线  
 AC = 4 ... 20 mA, 3-线, 电缆放大器  
 VC = 0 ... 10 V, 3-线, 电缆放大器  
 EA = 外置 4 ... 20 mA 放大器  
 EV = 外置 0 ... 10 V 放大器

### 显示仪表

Z = 无  
 E = LED 显示器

## 电气连接：

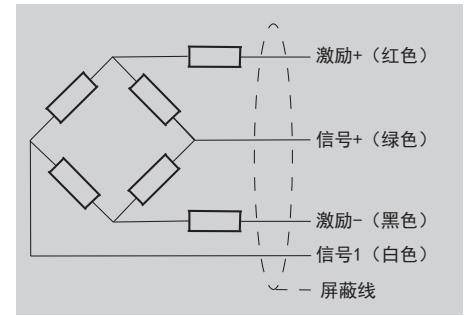

## 受力方式：

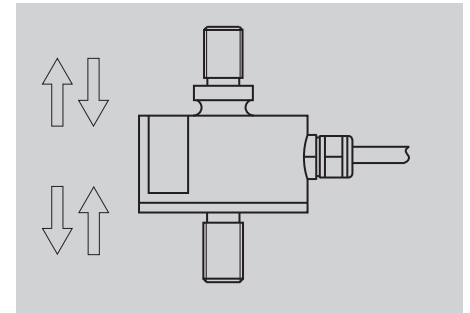

## 外形尺寸：

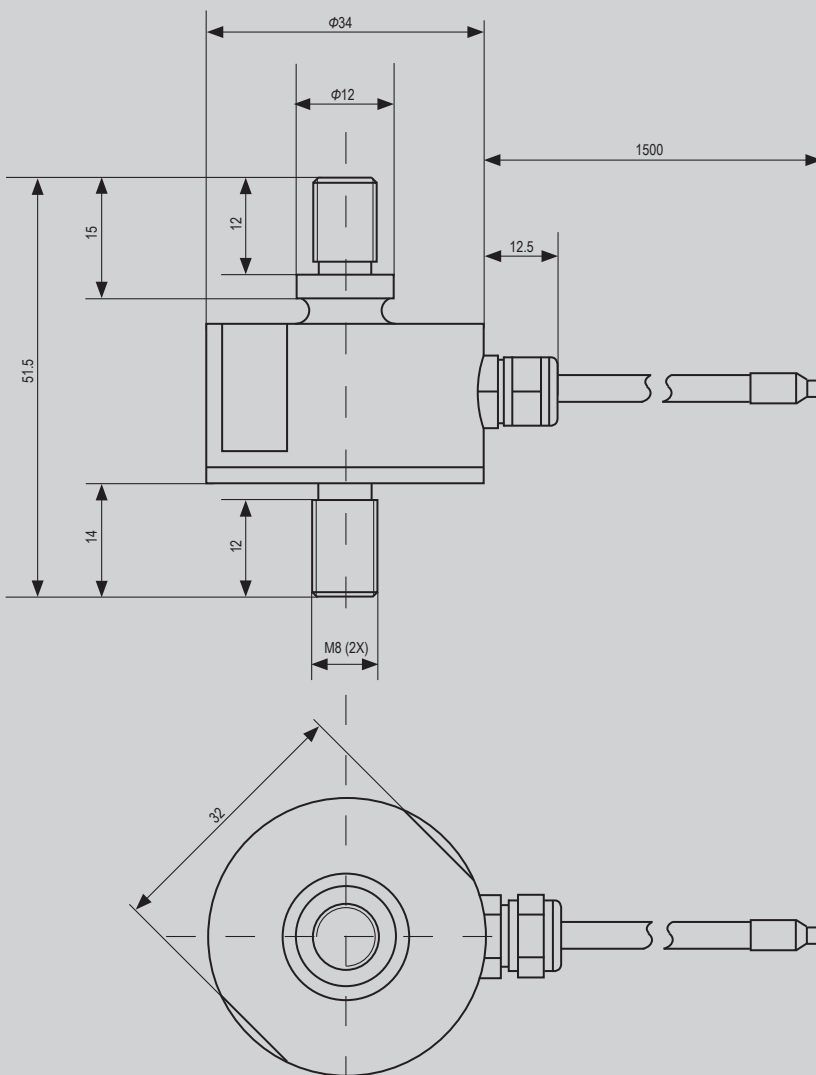

## 注：

本手册中的信息与所述的操作条件和应用有关。对于未描述的应用或操作条件，请联系相关技术部门。以技术修改为准。